

IK 47

Кроссовер

(инструкция по сборке)

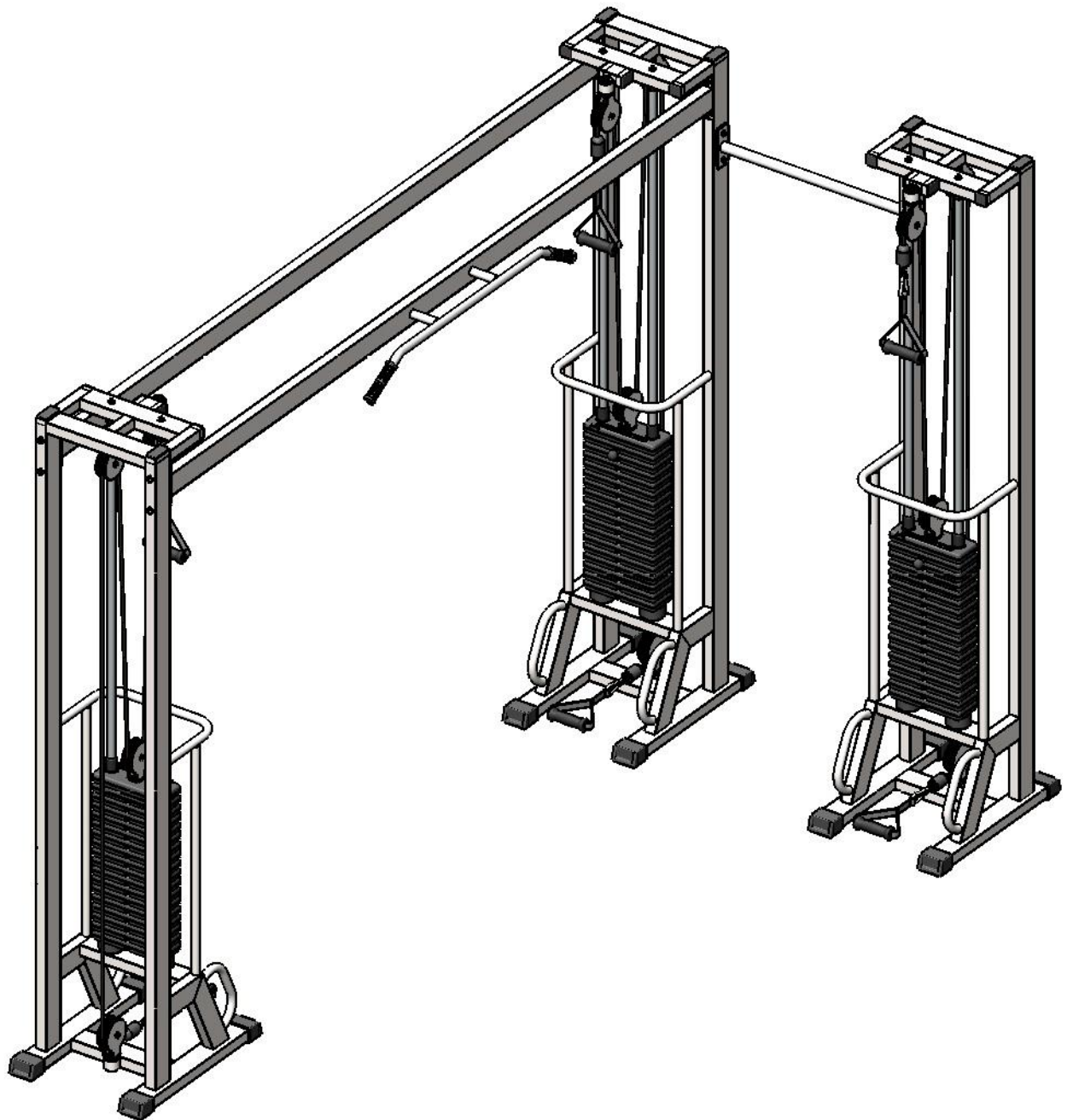

Комплект поставки

1. ИК 907sp Ручка тяги закрытая	6 шт.
2. Рама угловая	1 шт.
3. Рама, левая	1 шт.
4. Рама, правая	1 шт.
5. Перемычка между рамами	1 шт.
6. Перемычка между рамами с турником	1 шт.
7. Стяжка 750	1 шт.
8. Направляющая	6 шт.
9. Втулка центрирующая	6 шт.
10. Болт М10х50	12 шт.
11. Болт М10х60	4 шт.
12. Болт М10х100	8 шт.
13. Гайка М10	12 шт.
14. Зажим для троса «Duplex»	6 шт.
15. Карабин пожарный 8х80 тип С	6 шт.
16. Коуш стальной	6 шт.
17. Шайба D10	24 шт.
18. Грузоблок 5 кг- верхний груз	3 шт.
19. Груз 5 кг	По заказу
20. Демпфер	6 шт.
21. Колпак декоративный М10 S-17	66 шт.
22. Стопор троса	6 шт.
23. Фиксатор для грузоблоков	3 шт.
24. Шнур плетенный полиамидный 16-тирядный D=8 мм	3 шт.

Примечание: данная инструкция распространяется на тренажеры ИК 47-01, ИК 47-02.

1. Скрутите между собой угловую (2) и левую (3) рамы перемычками (5;6) комплектом крепежа: болт М10х100 (12), гайка М10 (13); шайба D10 (17). Затем скрутите левую (3) и правую (4) рамы стяжкой 750 (7) комплектом крепежа: болт М10х60 (11), гайка М10 (13); шайба D10 (17) (рис.1).



Рис.1

2. К раме грузоблоков (2) прикрутите демпфера (20) комплектом крепежа: болт M10x50 (10), шайба D10 (17); в демпфера (20) вставьте направляющие (8), наклонив направляющие, поочередно наденьте груз 5 кг (19); следом наденьте верхний груз с флейтой (18); сверху на направляющие (8) наденьте центрирующие втулки (9). Затем через отверстия в раме (2) вкрутите во втулки (9) комплект крепежа: болт M10x50 (10); шайба D10 (17). При помощи фиксатора (23) установите необходимую Вам нагрузку (рис.2).

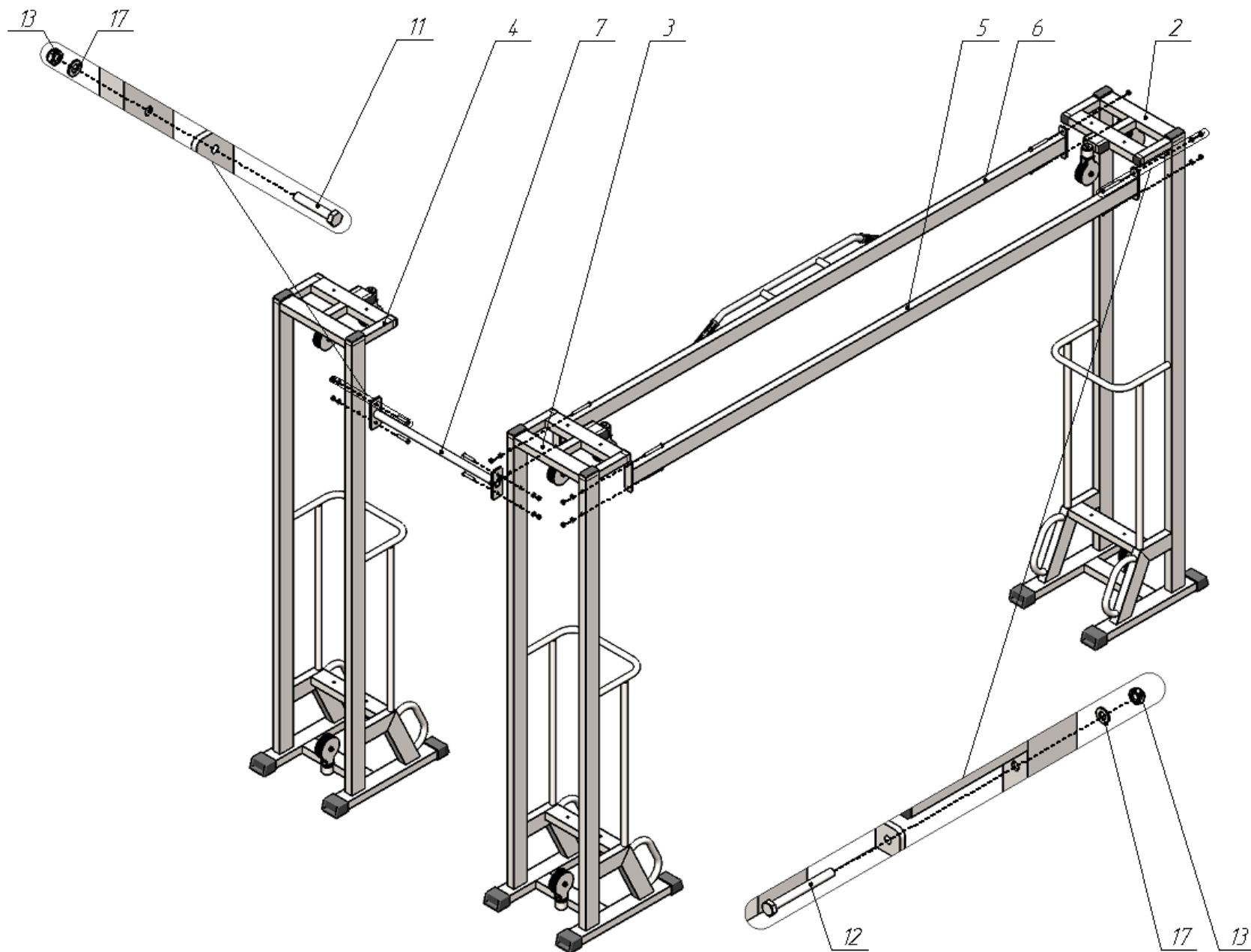

Рис.2

3. Возьмите один конец шнура (24) и проденьте его через отверстие в стопоре (22); затем вложите шнур в зажим «Duplex» (14), обогнув болты зажима с одной стороны; далее вытяните шнур сильнее и сделайте петлю, вложите в нее коуш (16); вернитесь в зажим (14), снова обогнув болты, но с другой стороны. Затяните как можно сильнее планку зажима (14). Зажим (14) со шнуром вставьте в полость стопора (22). Зафиксированный конец шнура скрепите с ручкой тяги (1) при помощи карабина (15). Свободный конец шнура (24) пропустите согласно схеме и повторите последовательность операций, указанных выше (рис.3).

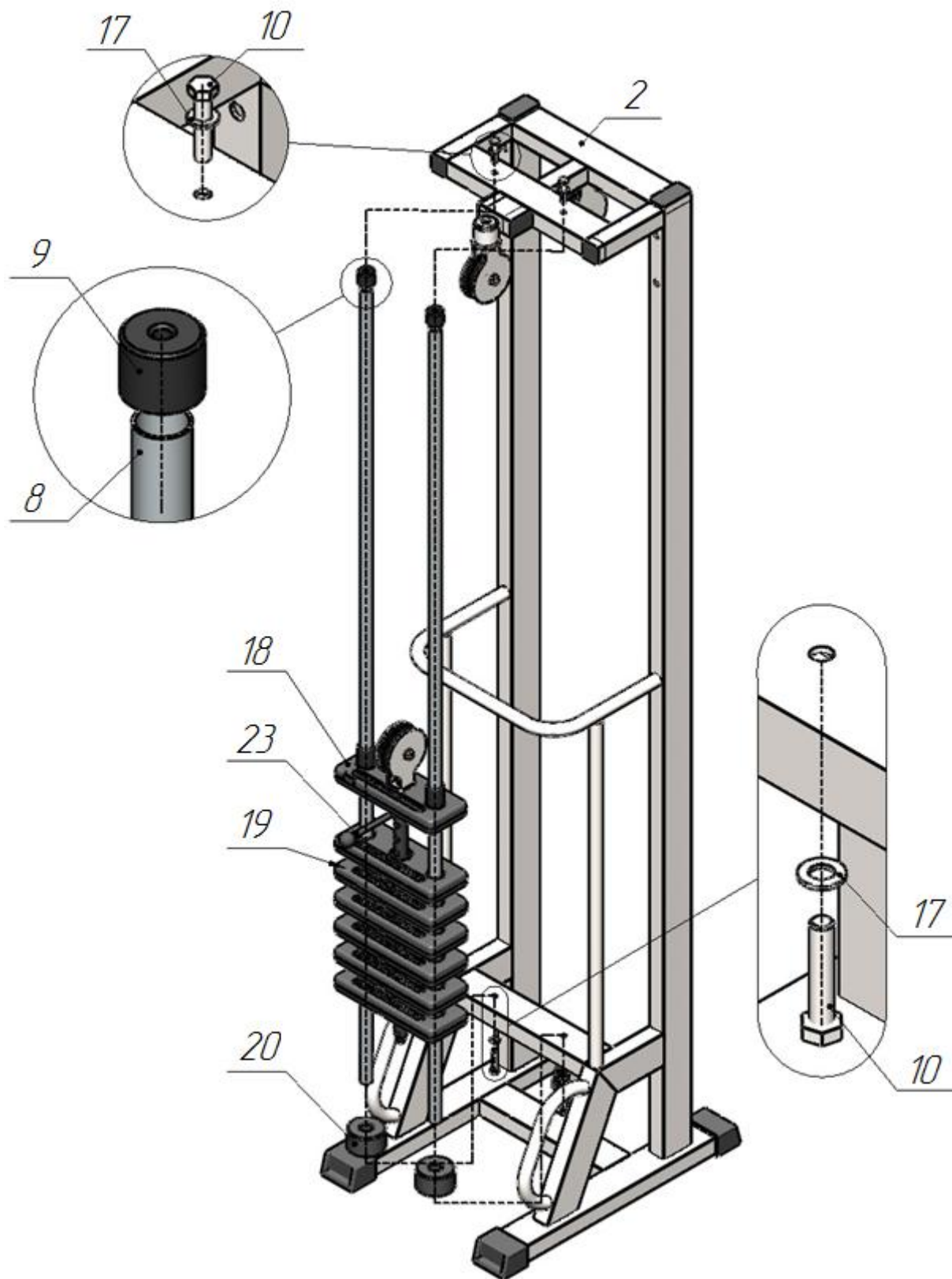
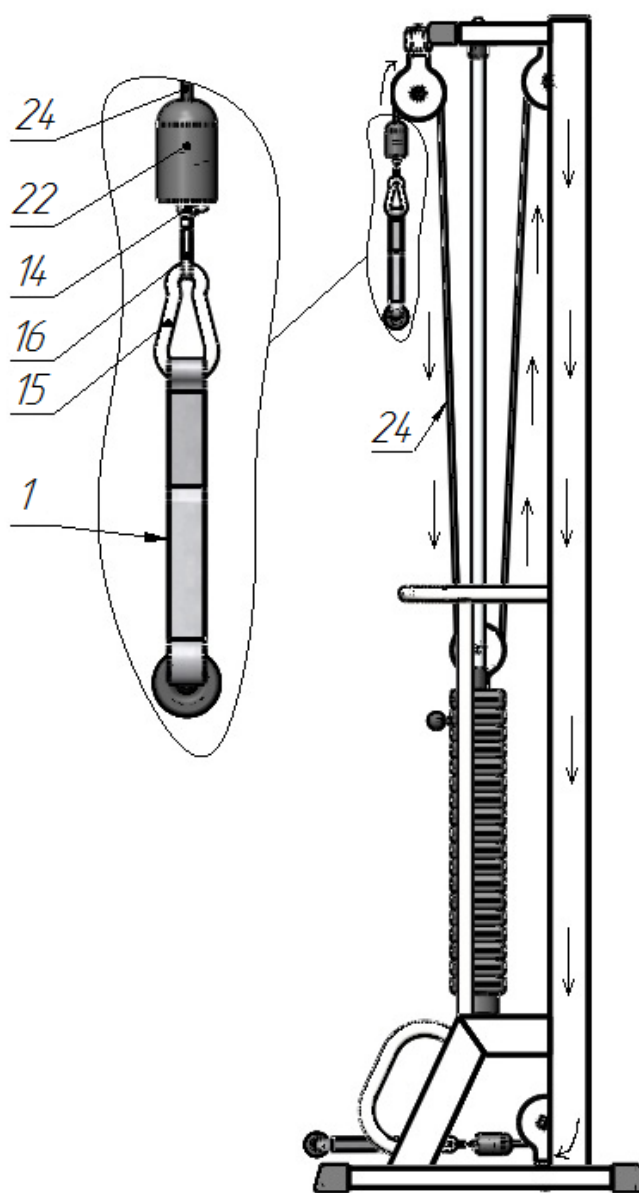
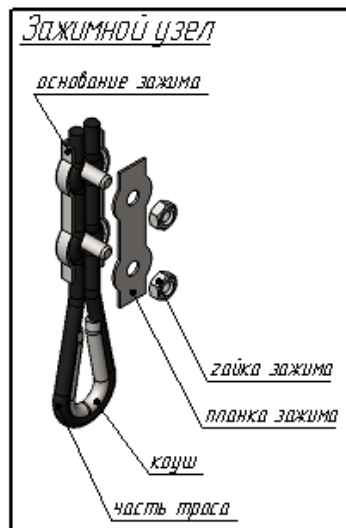

Рис.3

4. Остальные рамы соберите аналогично.
5. На все болтовые соединения наденьте колпак М10 (21) с двух сторон.