

IK 02

# Верхняя тяга

(инструкция по сборке)

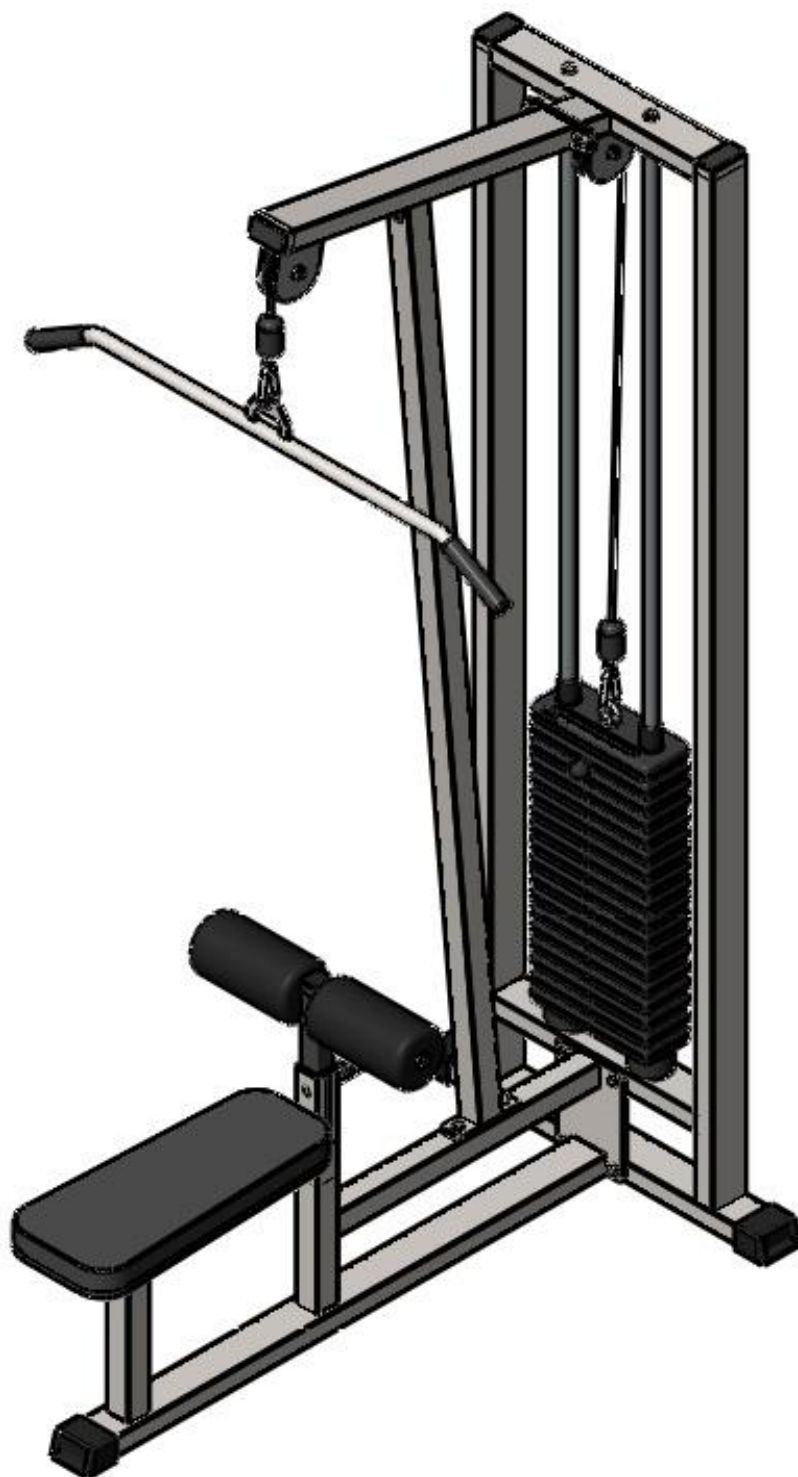

## Комплект поставки

1. Упорная труба	1 шт.
2. Рама под грузоблоки	1 шт.
3. Рама сиденья	1 шт.
4. Регулировка валиков	1 шт.
5. Ручка тяги	1 шт.
6. Направляющая	2 шт.
7. Сиденье 250x200x600	1 шт.
8. Болт M10x20	2 шт.
9. Болт M10x30	2 шт.
10. Болт M10x50	4 шт.
11. Болт M10x65	3 шт.
12. Болт M10x70	2 шт.
13. Болт M10x100	4 шт.
14. Гайка M10 самоконтрящаяся	8 шт.
15. Зажим троса "Duplex"	2 шт.
16. Карабин 8x80 тип С	2 шт.
17. Коуш стальной для троса	2 шт.
18. Трос металлополимерный ПР 6,0, цвет черный	1 шт.
19. Фиксатор для грузоблоков	1 шт.
20. Шайба D10	15 шт.
21. Шайба D10 усиленная	2 шт.
22. Валик	2 шт.
23. Верхний груз	1 шт.
24. Грузоблоки 5 кг	17 шт.
25. Демпфер с гайкой	2 шт.
26. Колпак декоративный для гайки M10 S-17 (ПВХ)	25 шт.
27. Ограничитель троса	2 шт.
28. Втулка центрирующая	2 шт.

1. К раме грузоблоков (2) прикрутите демпфера (25) комплектом крепежа: болт M10x50 (10), шайба D10 (20); в демпфера (25) вставьте направляющие (6), наклонив направляющие, поочередно наденьте грузоблоки 6 кг – 17 шт. (24); следом наденьте верхний груз с флейтой (23); сверху на направляющие (6) наденьте центрирующие втулки (28). Затем через отверстия в раме (2) вкрутите во втулки (28) комплект крепежа: болт M10x50 (10); шайба D10 (20). При помощи фиксатора (19) установите необходимую Вам нагрузку (рис.1).



Рис.1

2. К раме грузоблоков (2) прикрутите раму сиденья (3) комплектом крепежа: болт M10x100 (13), гайка M10 (14), шайба D10 (20). Далее к обеим рамам (2,3) прикрутите Упорную трубу (1) сверху комплектом крепежа: болт M10x30 (9), гайка M10 (14), шайба D10 (20); снизу – болт M10x70 (12), гайка M10 (11), шайба D10 (20) (рис.2).

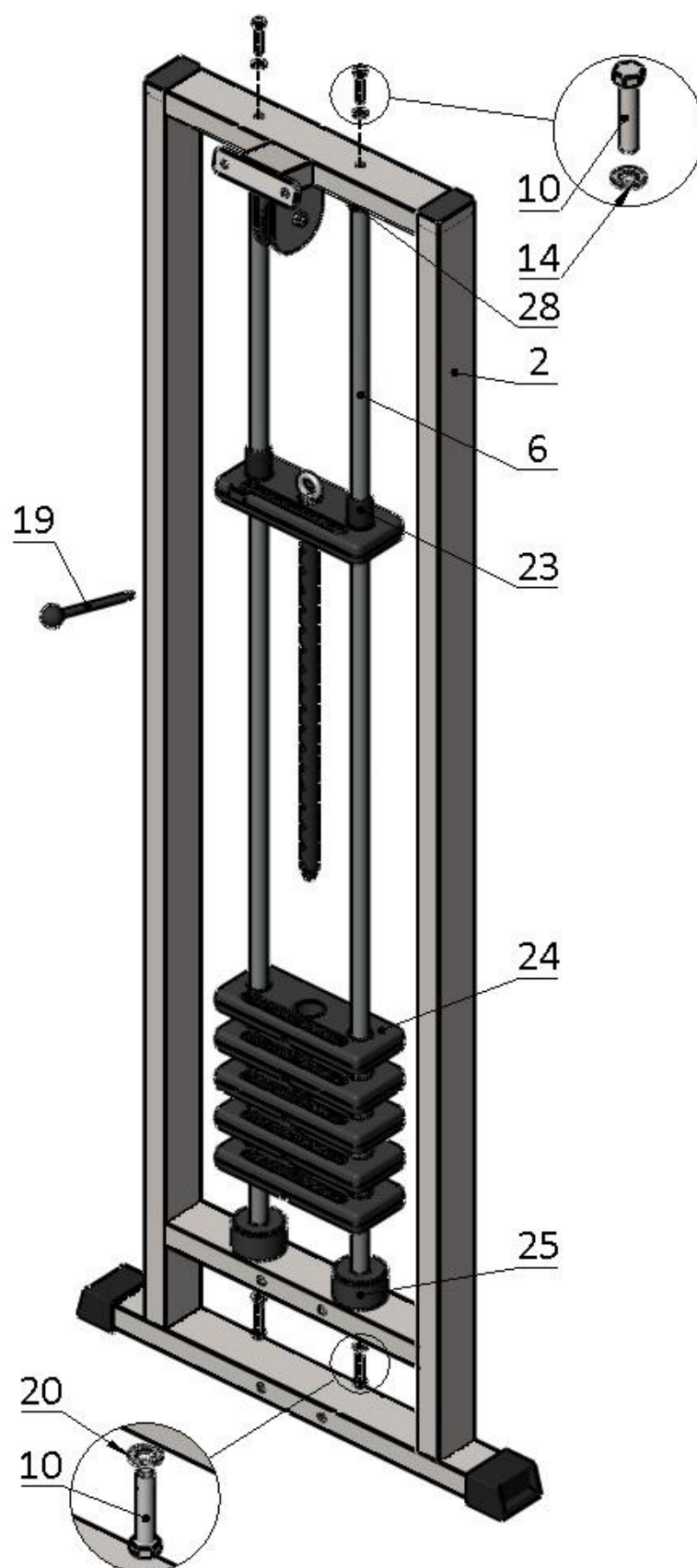

Рис.2

3. Оттяните замок на раме сиденья (3), вставьте регулировку (4). По обе стороны на регулировку (4) наденьте валики (22) и закрепите их комплектом крепежа: болт M10x20 (8) и шайба усиленная D10 (21). К раме сиденья (3) прикрутите сиденье (7) комплектом крепежа: болт M10x65 (11), шайба D10 (20) (рис.3).

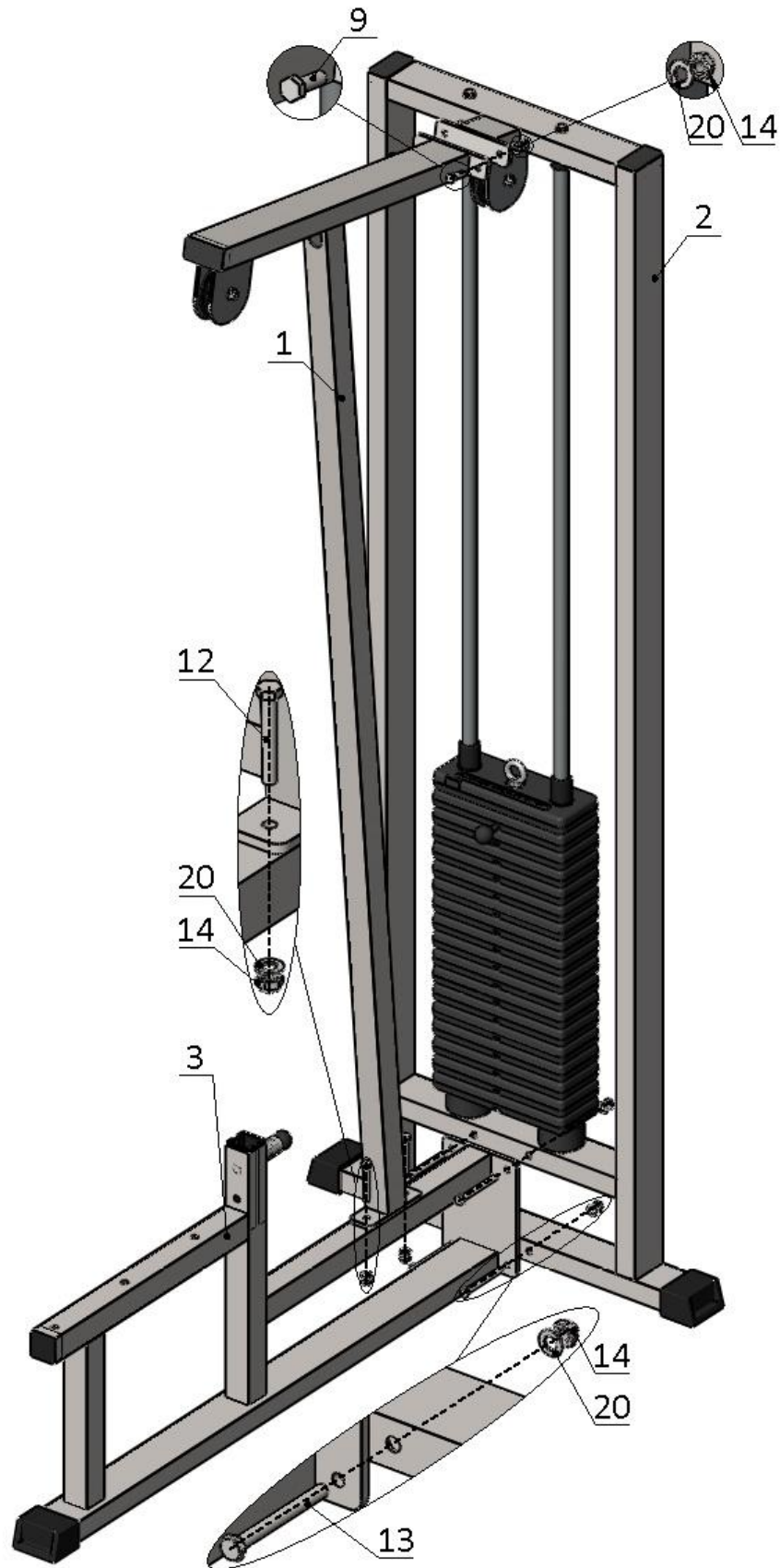

Рис.3

4. Возьмите один свободный конец троса (18), проденьте его через ограничитель (27); затем вложите трос в зажим Duplex (15), обогнув два болта с одной стороны; далее оберните трос вокруг коуша (17) и вернитесь в зажим (15), снова обогнув болты, но с другой стороны. Затяните как можно сильнее планку зажима. При помощи карабина (16) сцепите верхний груз и зафиксированный конец троса. Затем протяните трос (18), как указано на схеме, и с другим свободным концом проделайте аналогичные операции; зафиксированный конец троса скрепите с ручкой тяги (5) при помощи карабина (16) (рис.4).

*Примечание:* Для более надежного крепления рекомендуется зачищать часть троса, которая будет фиксироваться метизами (коуш (17), зажим «Duplex» (15)).

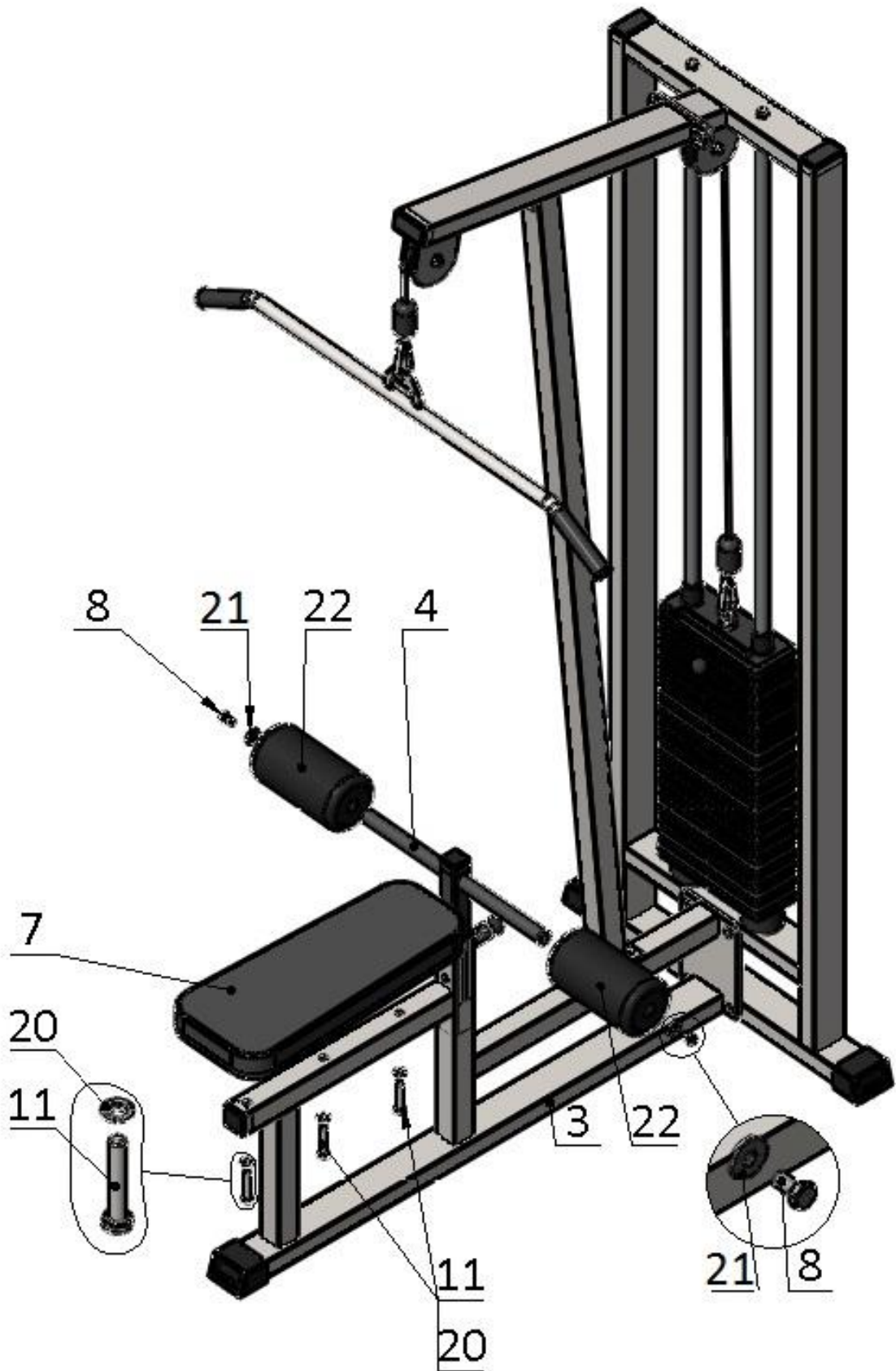
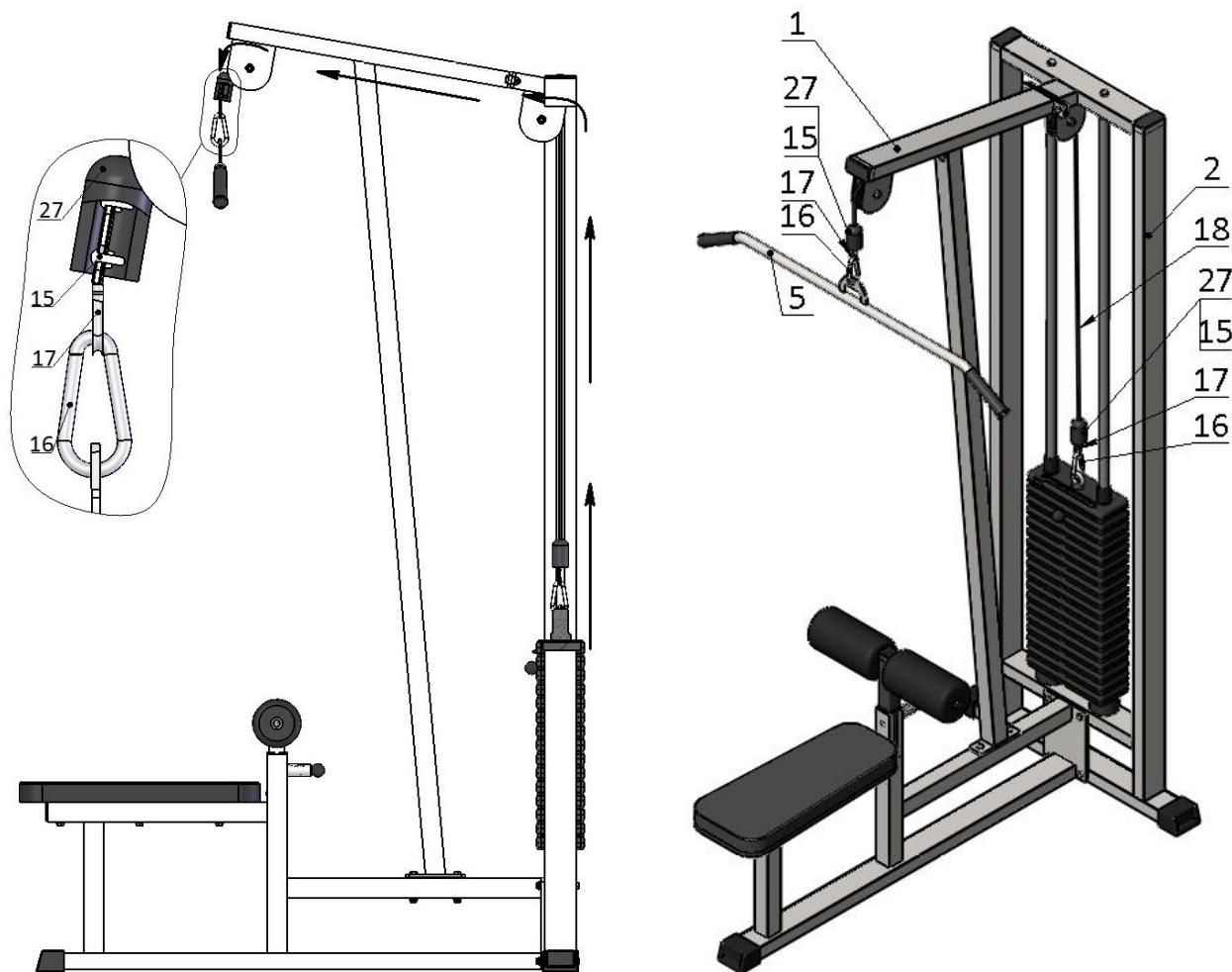

Рис.4